

CONVENÇÃO

	EXISTENTE
	PROJETADO
	A SER REMOVIDO

DESENHO	PROJETO	MODIFICAÇÃO	REVISÃO	DATA

DNAME/ENGR/ARQ/ TISCAL DE OBRA
 EMPRESA/ENGR/ARQ/ RESP. EXECUÇÃO
Prefeitura Municipal de Porto Alegre
DEPARTAMENTO MUNICIPAL DE ÁGUA E ESGOTO
Diretoria de Gestão e Desenvolvimento

FOLHA Nº 01 DE 01
 ESCALA 1/100
 DATA 07/05
 PROJETO 332.0A.02P
 DATA 07/05

RESERVATÓRIO VILA DOS SARGENTOS
AMPLIAÇÃO
IMPLANTAÇÃO DO SEGUNDO RESERVATÓRIO
 4000 m³

ENG. MARCO A. GIL FACCHIN
 ENG. RAFAEL NEWTON ZANETTI
 ENG. ARIANA DO CANTO
 RES 332.0A.02P

RUA SOLDADO JOSÉ DA SILVA

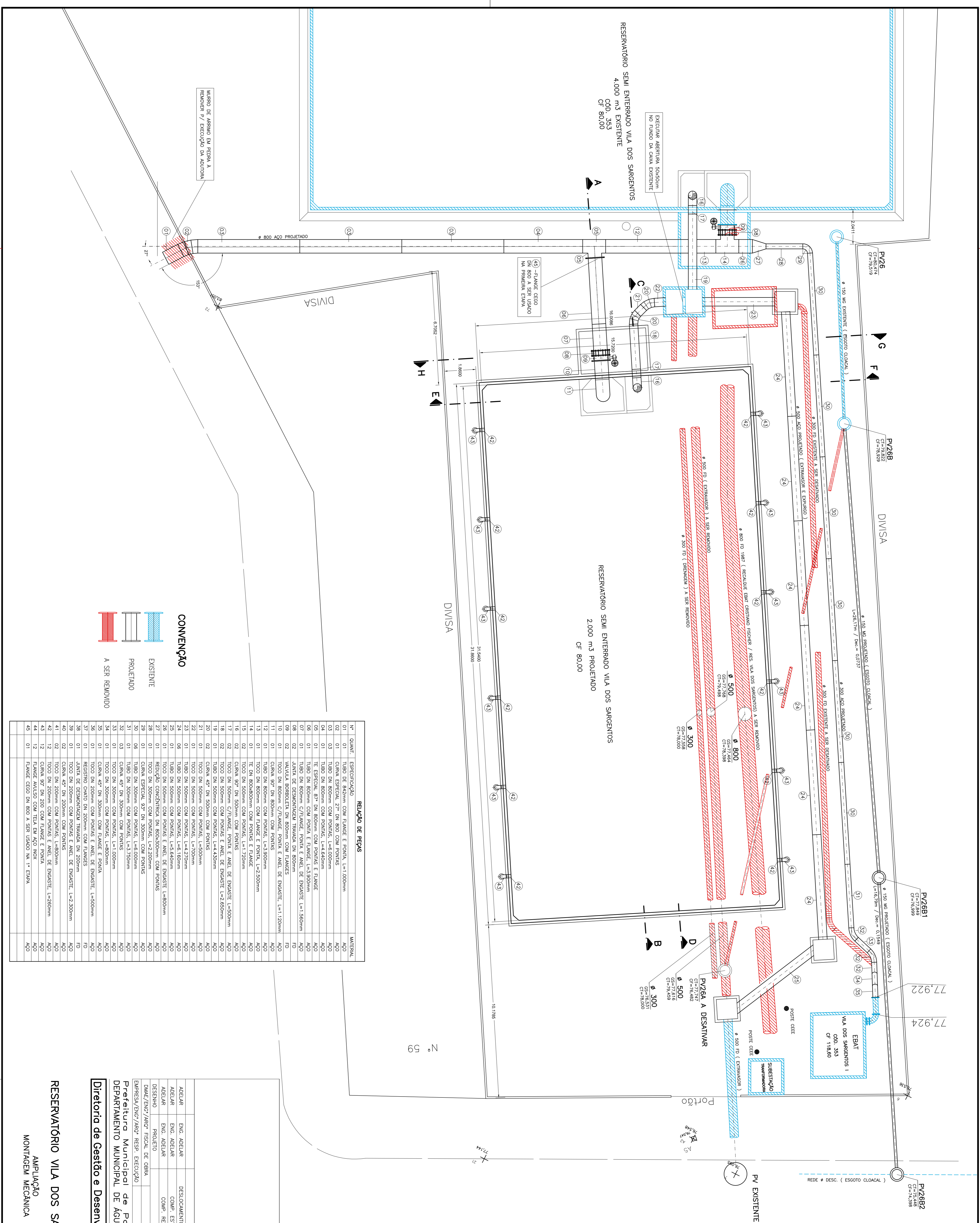

RESERVATÓRIO VILA DOS SARGENTOS
AMPLIAÇÃO
MONTAGEM MECÂNICA

Diretoria de Gestão e Desenvolvimento
Prefeitura Municipal de Porto Alegre
DEPARTAMENTO MUNICIPAL DE ÁGUA E ESGOTO

EMPRESA/ENGR/ARQ RESP. EXECUÇÃO
ENGR. MARCO A. GIL FACON
ENGR. ARIANA DO CANTO

CREA

01	REVISÃO	DATA
02	DESENVOLVIMENTO DA REDE DE EXPURGO	26/04/19
03	ADIELAR	08/02/19
04	ADIELAR	27/12/18
05	ADIELAR	

IDMAE

PROJETO DE RECONSTRUÇÃO DE OBRAS
ESCALA: 1/100
DATA: AÇO/2015
REVISÃO: 02/05

PROJETO: RES 332.0M.02P

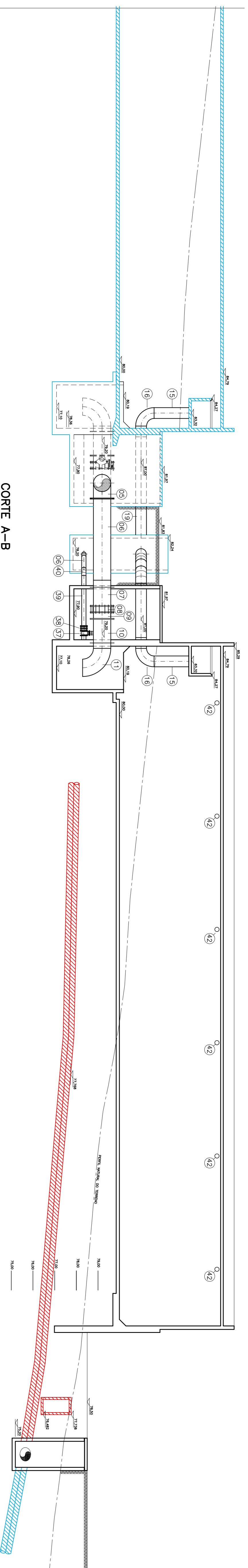

CORTE A-B
ESCALA 1/100

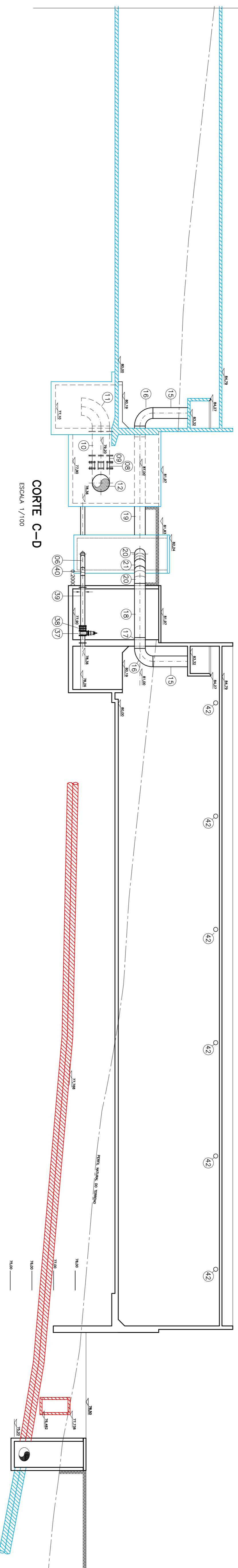

CORTE C-D
ESCALA 1/100

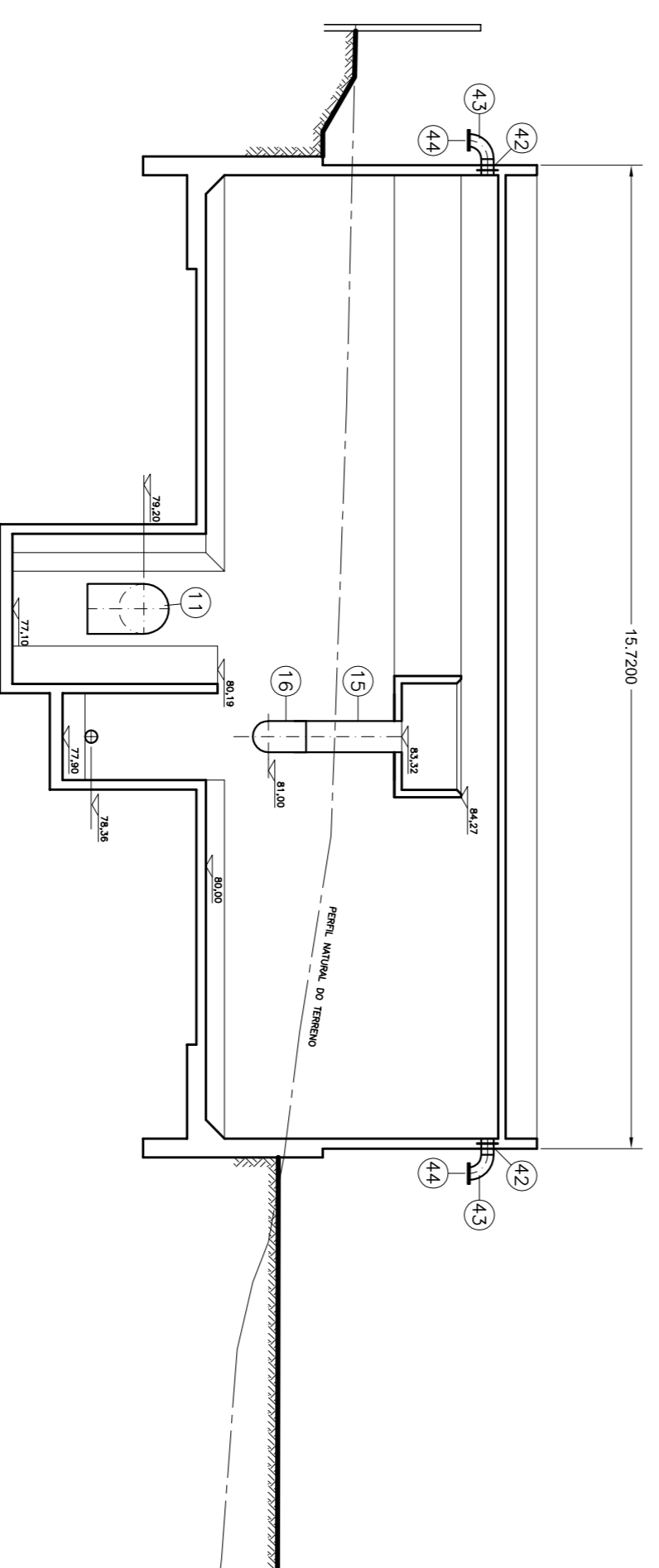

CORTE E-F
ESCALA 1/100

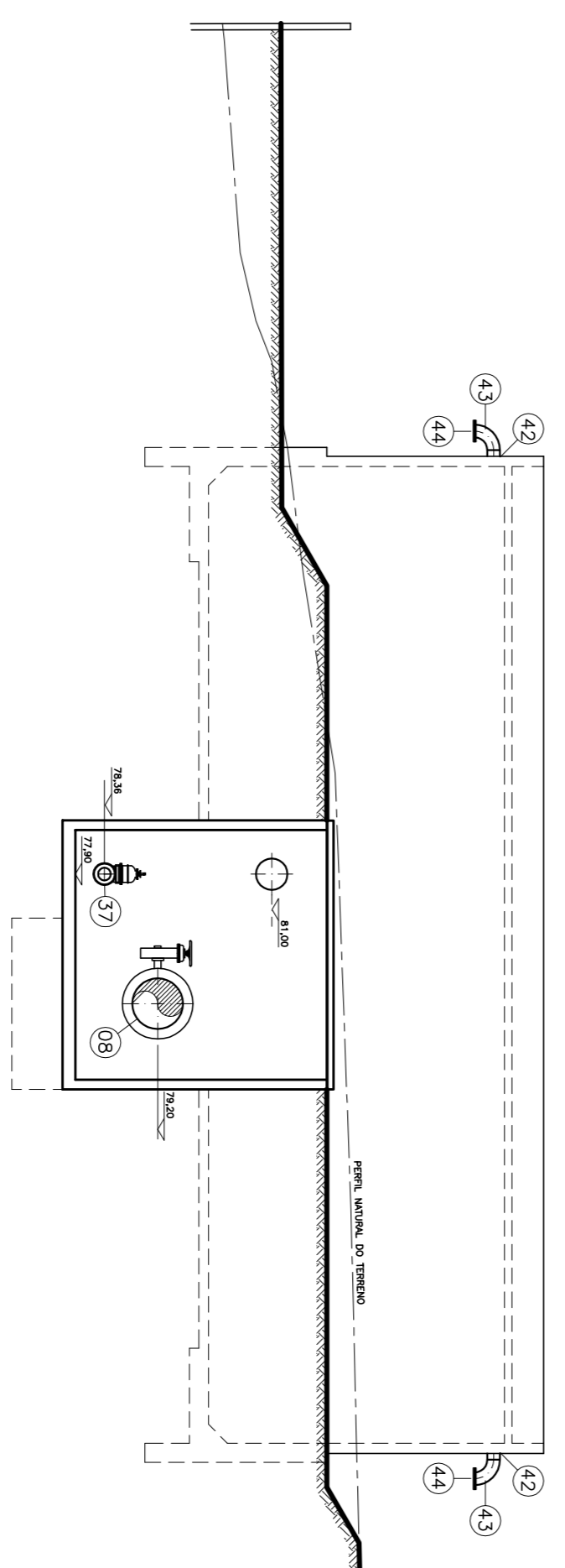

CORTE G-H
ESCALA 1/100

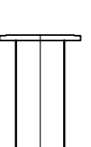
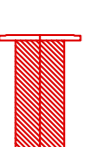
- CONVENÇÃO**
-  EXISTENTE
 -  PROJETADO
 -  A SER REMOVIDO

DESENHO	PROJETO	MODIFICAÇÃO	REVISÃO	DATA

DMAE/ENGR/ARQ/ ESCAL. DE OBRA
 EMPRESA/ENGR/ARQ/ RESP. EXECUÇÃO
 Prefeitura Municipal de Porto Alegre
 DEPARTAMENTO MUNICIPAL DE ÁGUA E ESGOTO
 Diretoria de Gestão e Desenvolvimento

IDMAE
 INSTITUTO DE DESENVOLVIMENTO MUNICIPAL DE ÁGUA E ESGOTO

ESCALA	DATA	REVISÃO	DATA
1/100	AGO/2015	03/05	

PROJETO EXECUTIVO DE OBRAS DE RECONSTRUÇÃO DE REDE DE ABASTECIMENTO DE ÁGUA E DE COLETA E TRATAMENTO DE ESGOTO SANITÁRIO
 LOCAL: ZONA DE SARGENTOS - IMAE
 ENGR. RAFAEL NEWTON ZANETTI
 ENDERECO DE LOCALIZAÇÃO: RUA
 ENGR. ARIANA DO CANTO
 MUNICÍPIO DE PORTO ALEGRE
 RES 332.0M.03P

RESERVATÓRIO VILA DOS SARGENTOS
 AMPLIAÇÃO
 MONTAGEM MECÂNICA
 CORTES

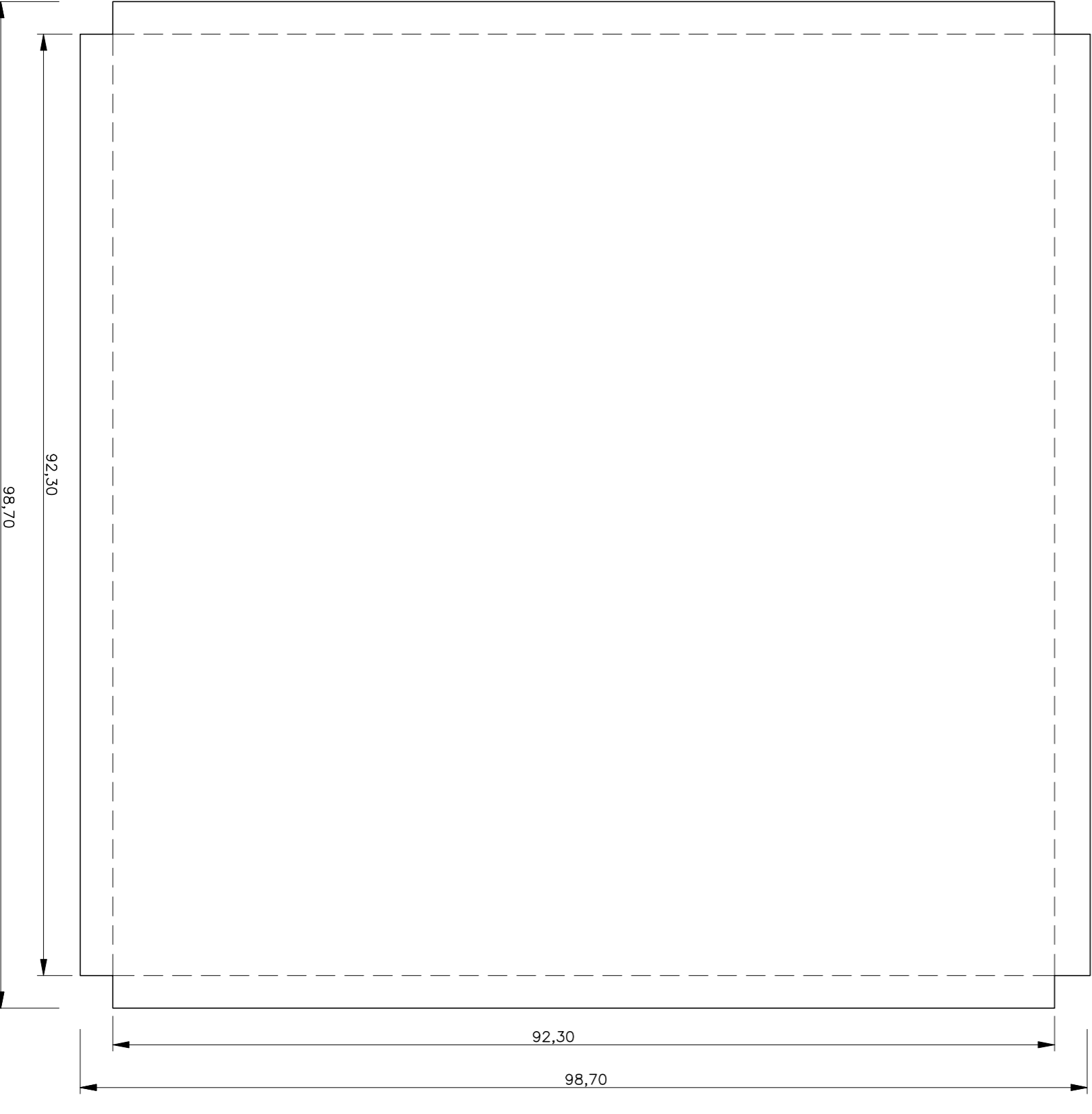
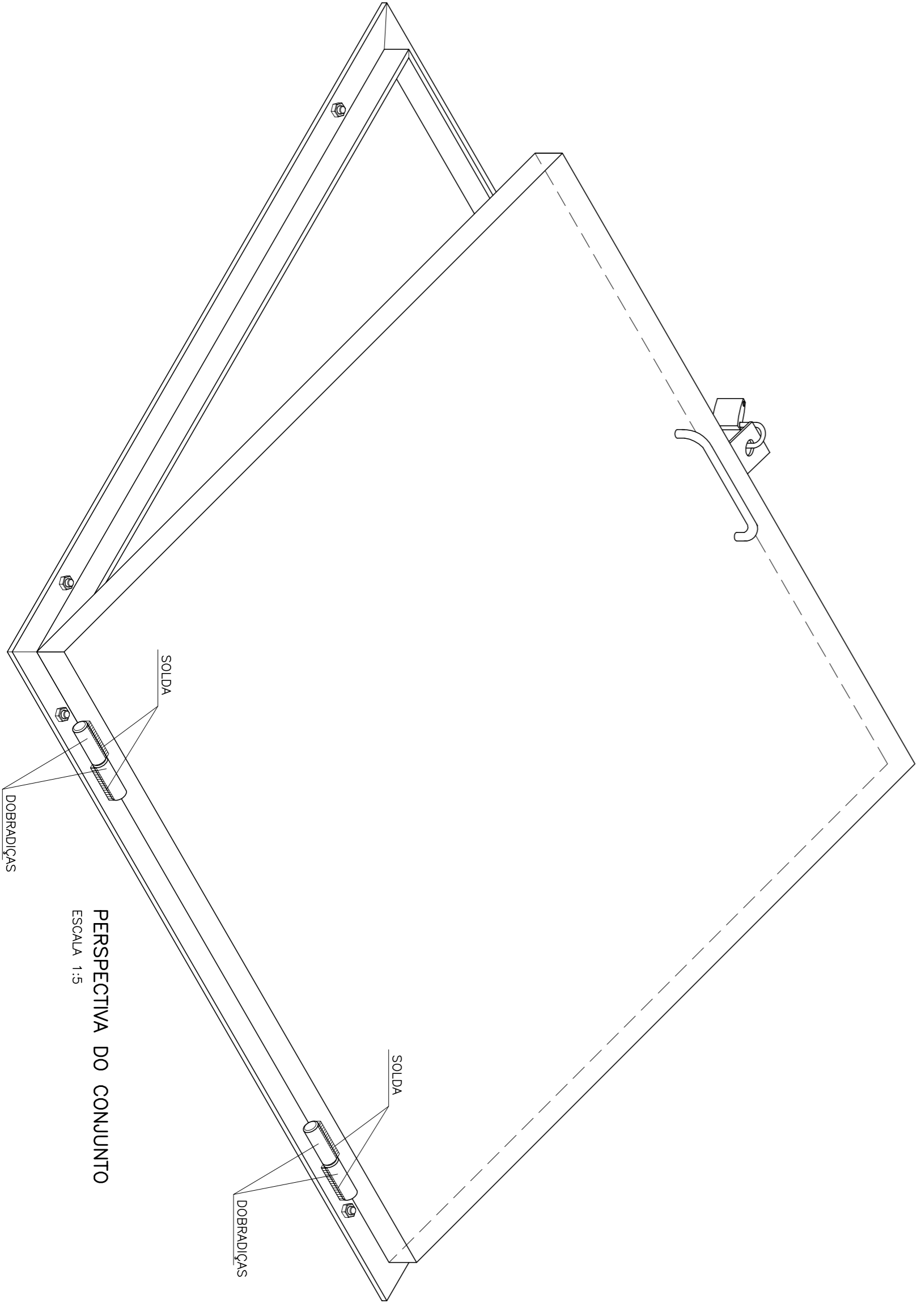
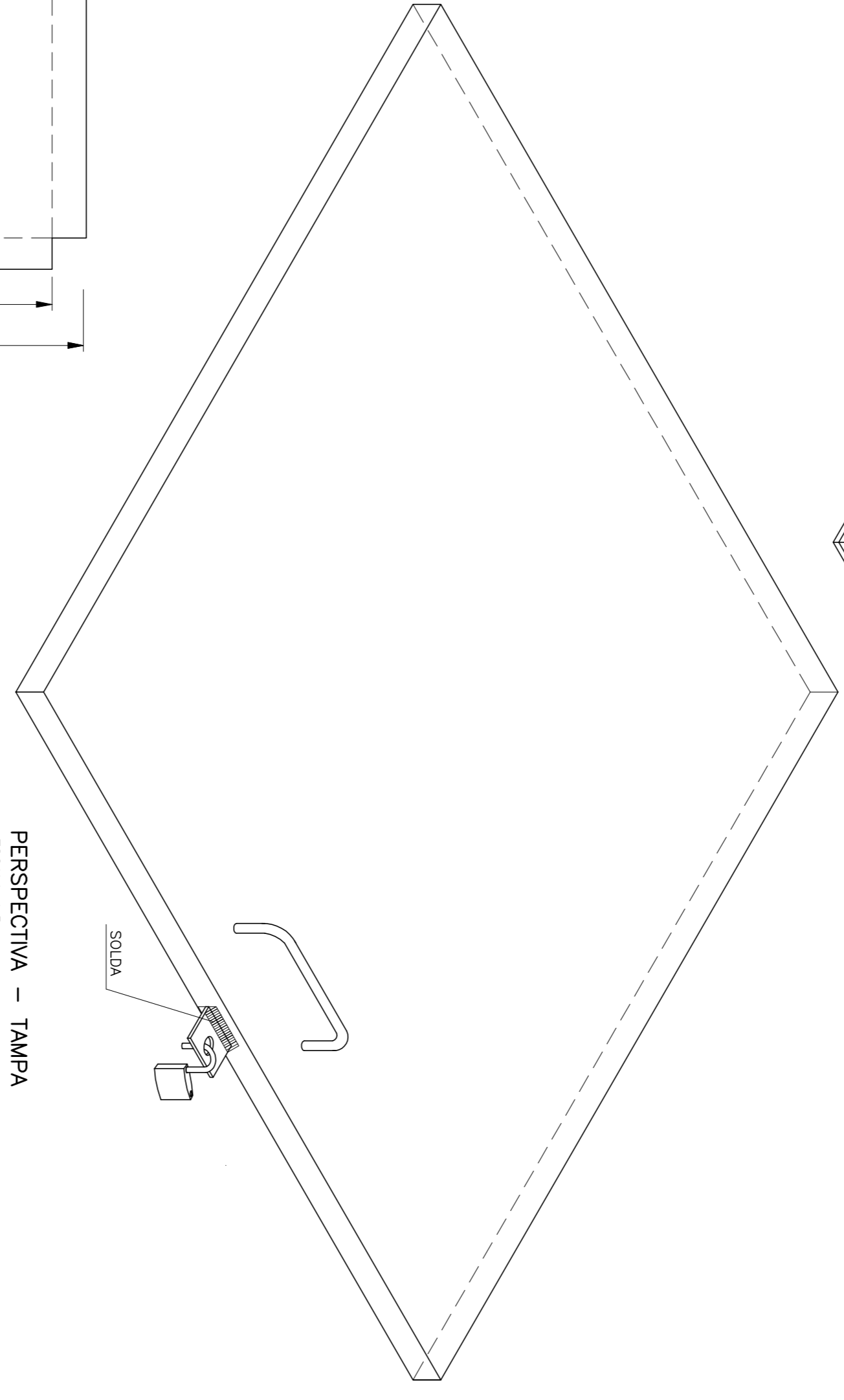
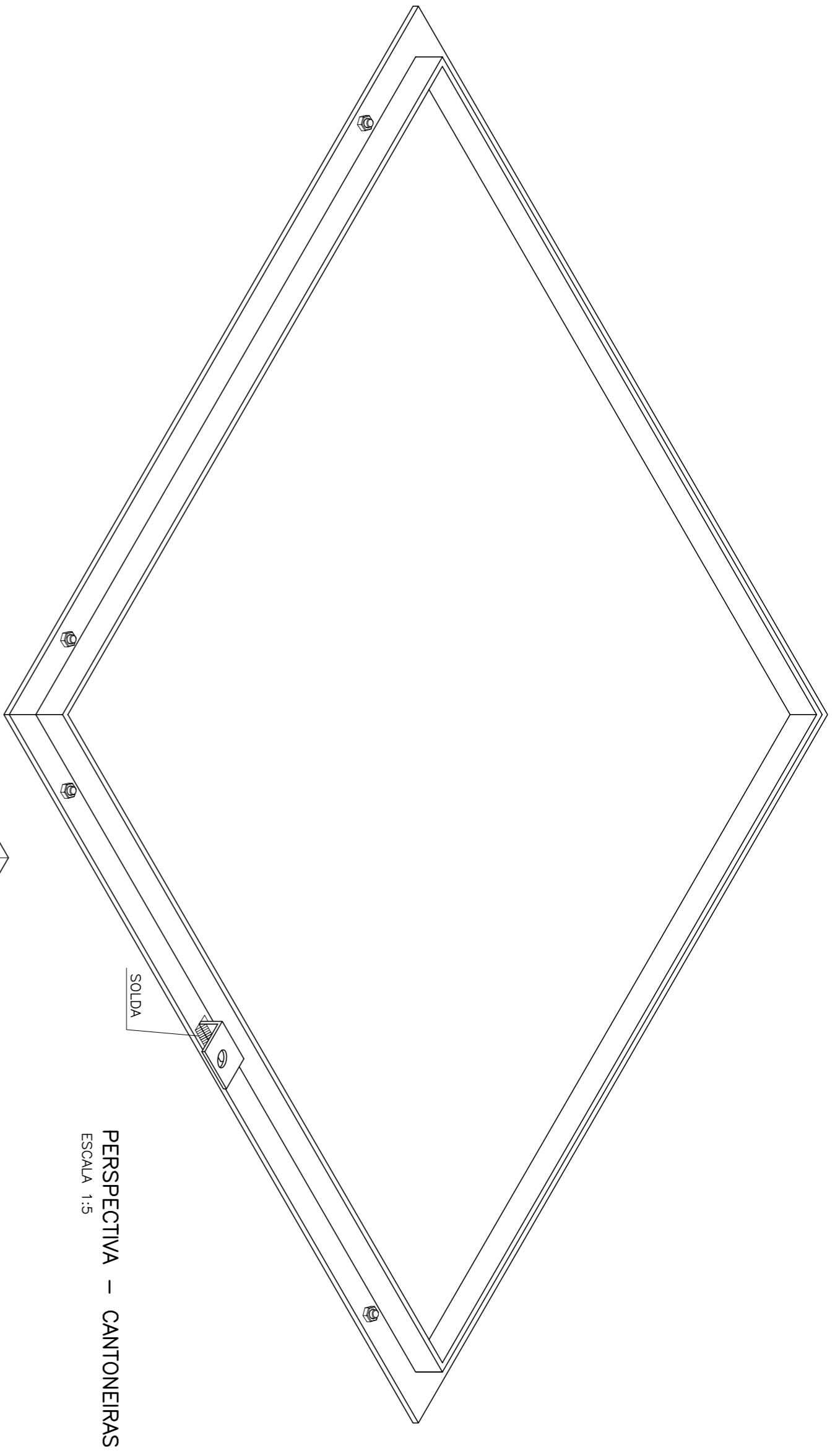
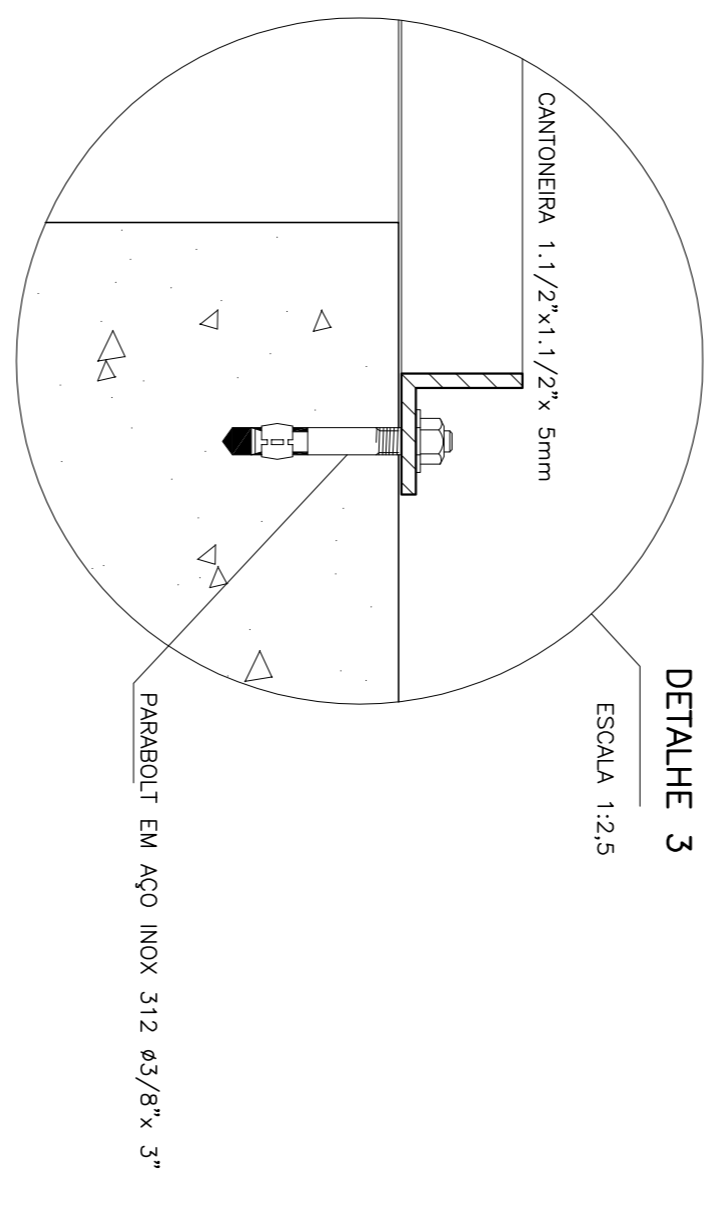
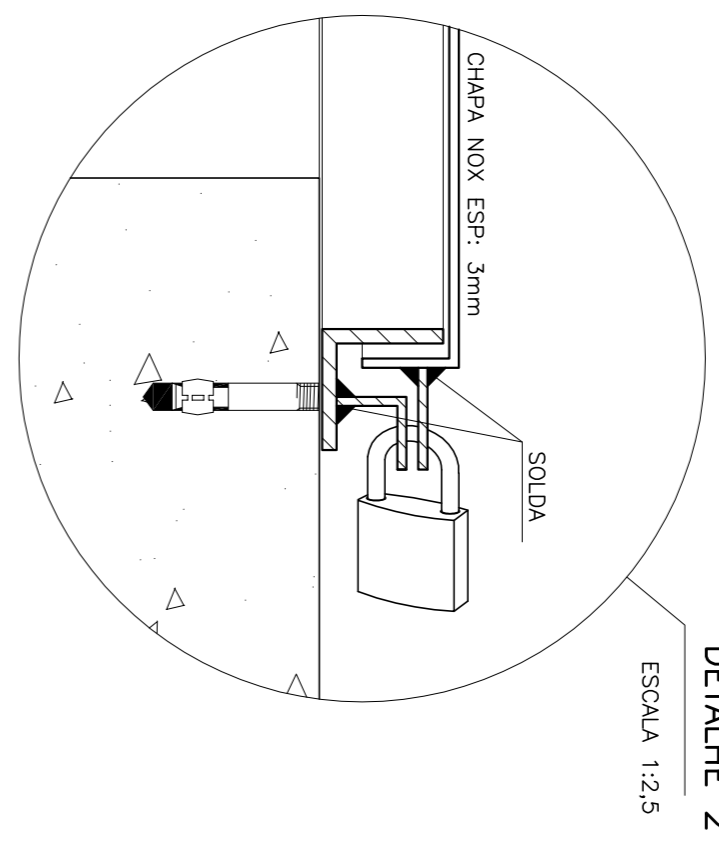
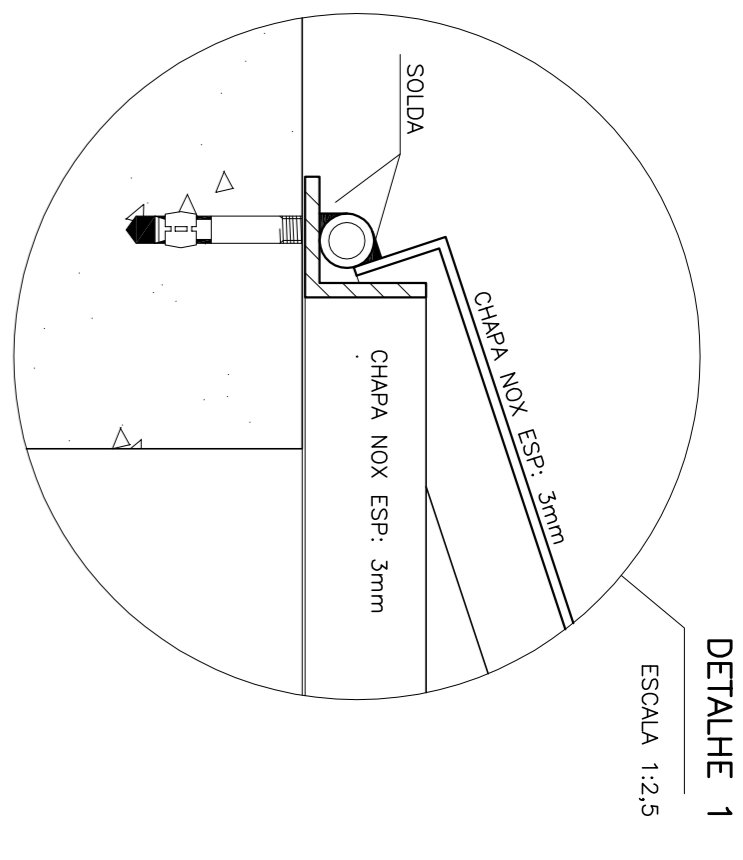
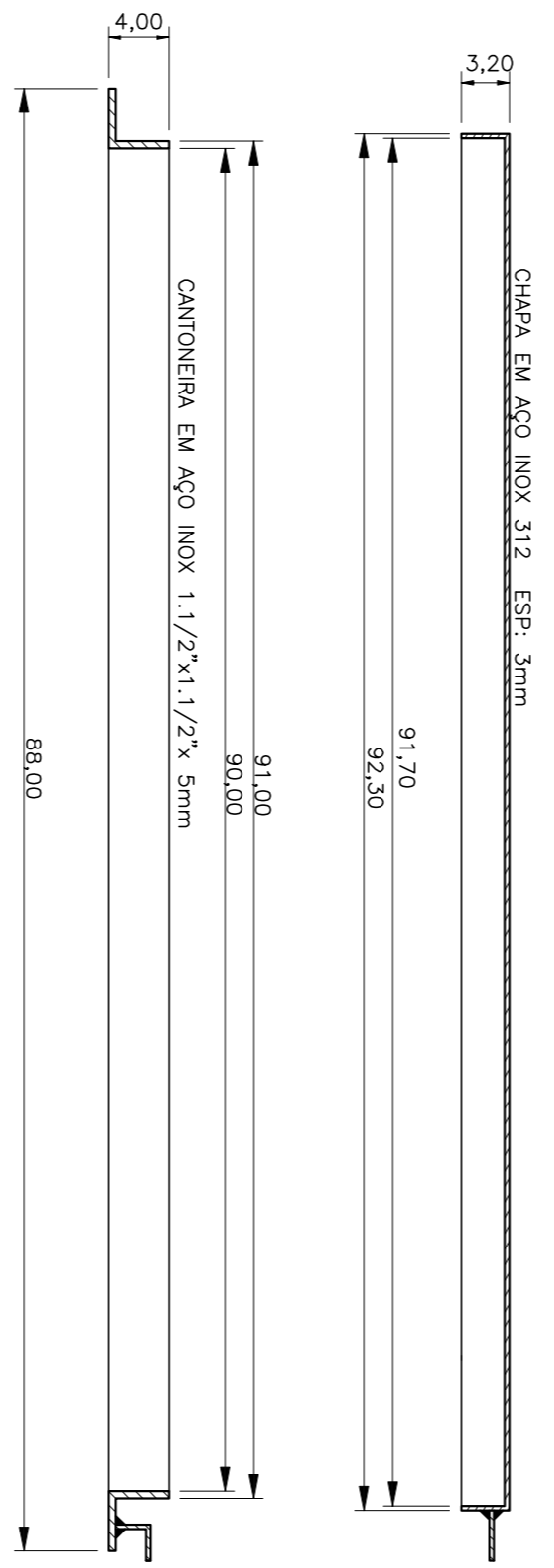
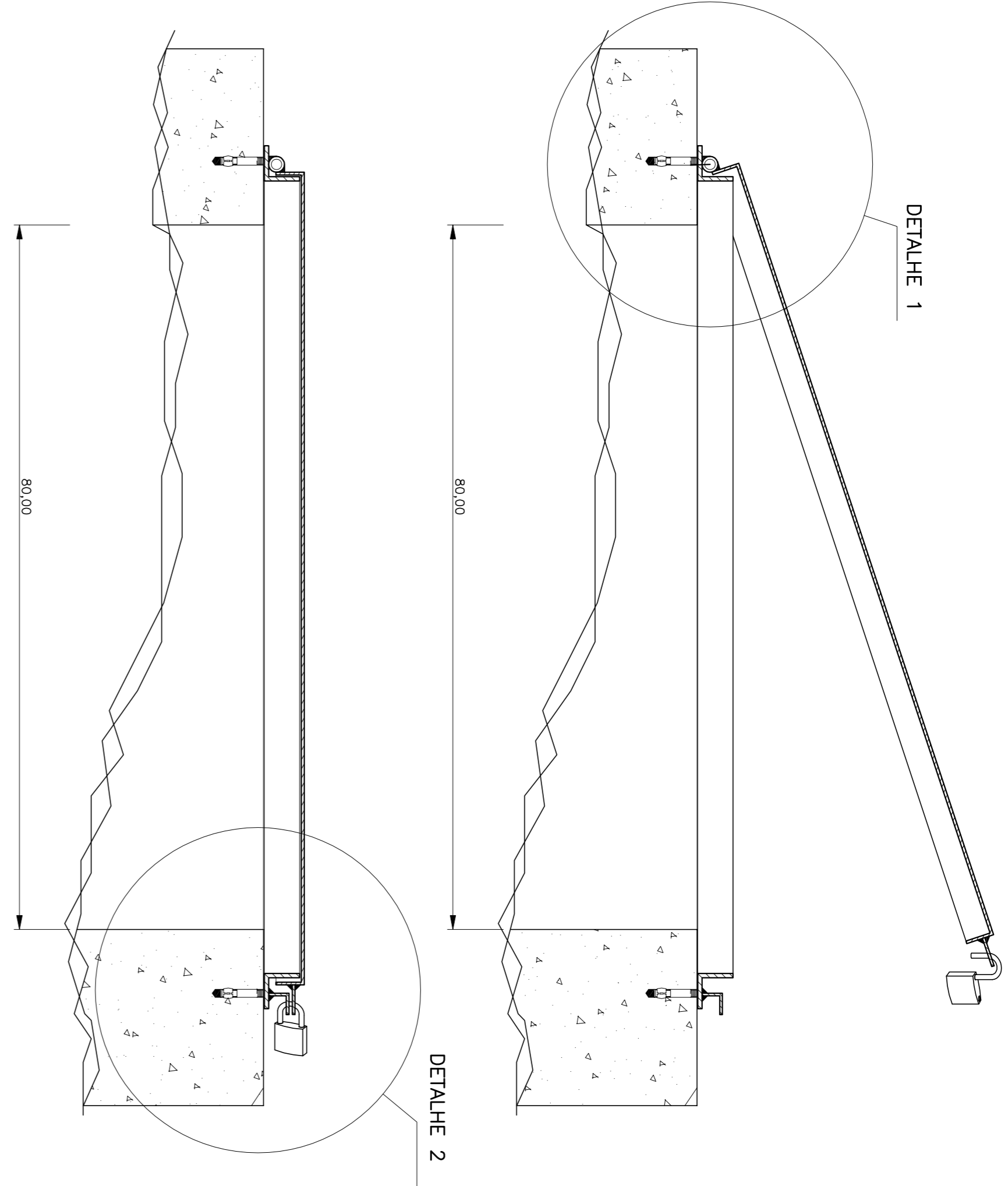

OBSERVAÇÃO

TAMPA PARA INSPEÇÃO DE RESERVATÓRIOS NA DIMENSÃO DE 80x80cm,
 CONFECCIONADA EM CHAPA DE AÇO INOX 312 NA ESPESURA DE 3mm,
 FIXADA COM DOBRADIÇAS SOLDADAS EM CANTONEIRA DE AÇO INOX 1.1/2"x1.1/2"
 NA ESPESURA DE 5mm COM PARAFUSOS PARABOLT Ø3/8"x3".
 ASSIM COMO A TAMPA, TODAS AS PEÇAS SERÃO EM AÇO INOX 312

PROJETO	MODIFICAÇÃO	REVISÃO	DATA
DESENHO			
DMAE/ENGR/ARQ/ISCAL DE OBRA			
EMPRESA/ENGR/ARQ/RESP. EXECUÇÃO			
<p>Diretoria de Gestão e Desenvolvimento</p> <p>Prefeitura Municipal de Porto Alegre</p> <p>DEPARTAMENTO MUNICIPAL DE ÁGUA E ESGOTO</p>			
<p>IDMAE</p>			
<p>FORMA DE REALIZAÇÃO DE OBRA: Oculado Out/que</p>			
ESCALA	DATA	REVISÃO	DATA
1/5	ABR/2016		05/05
<p>EMPRESA CONTRATADA/RESP. TÉCNICO</p>			
<p>PROJETO TÉCNICO DE RESERVA – TAMP</p>			
<p>ENGR. RAFAEL NEWTON ZANETTI</p>			
<p>EMPRESA DE ENGENHARIA – SIA</p>			
<p>ENGR. MARCO A. GIL FACCHIN</p>			
<p>EMPRESA DE ENGENHARIA – SIA</p>			
<p>ENGR. ARIANA DO CARMO</p>			
<p>EMPRESA DE ENGENHARIA – SIA</p>			
<p>RES 332.0M.05P</p>			

RESERVATÓRIO VILA DOS SARGENTOS

AMPLIAÇÃO

TAMPA EM AÇO INOX COM DOBRADIÇAS E CADEADO

PARA INSPEÇÃO DE 80x80cm